

HU

Vezérlőpult PU-5

üzemeltetési utasítások

légfűtőegységekhez

AIR-2D 12V/24V AIR-4D 12V/24V

AIR-8D 12V/24V AIR-9D 12V/24V



Bevezetés

A jelen használati utasítás része a AIR típusú légfűtőegységek dokumentációnak. A felhasználó számára áttekintést nyújt a készülék biztonságos kezeléséhez, és tájékoztatást tartalmaz a készülék vezérlésének módjairól.

Ha bármilyen problémája merül fel, javasoljuk, hogy lépjen kapcsolatba a hivatalos szervizközponttal, illetve forduljon címekre és telefonszámokra, amelyeket az eladó vagy [a www.autoterm.com honlapon](http://www.autoterm.com) találja.



A készülék üzemeltetését megelőzően olvassa el ezt a használati utasítást és a légfűtőegységet illető használati utasítást.

Garancia és felelősség

A gyártó üzem nem vállal felelősséget a fűtőberendezés telepítési és karbantartási utasításainak be nem tartása által okozott hibákért és károkért.

- A vezérlőpult csak a fűtőegység vezérléséhez használható.
- Tilos a vezérlőpult csatlakozóját csatlakoztatni és szétválasztani a fűtőegység működésénél.
- A fűtőegység kikapcsolása után a következő bekapcsolás legkorábban 5-10 másodperc múlva következhet be.
- A fűtőegység biztonságos üzemeltetése érdekében, két egymást követő sikertelen indítás után, forduljon a szervizhez a hiba felderítéséhez és elhárításhoz.

A készülék használatára és a jótállási szolgáltatásra vonatkozó garanciális időtartamát a jótállási jegy tartalmazza.

Biztonság



**NE kapcsolja be és NE használja a fűtőegységet olyan helyeken, ahol tűzveszélyes gőzök vagy gázok vagy nagy mennyiségű por keletkezhet és halmozódhat fel (például, benzinkutaknál, olajtárolókon, üzemanyagtárolókon, szén-, faanyag- vagy gabonátároló raktárokon).
Robbanásveszély.**

Ne kapcsolja be, illetve ne használja a fűtőegységet zárt, nem szellőzött helyiségben (kocsok, garázsok, stb.). Fenn áll a kipufogógázokkal való mérgezés és fulladás veszélye.

Ne kapcsolja be és ne használja a fűtőegységet, ha gyúlékony anyagok vagy folyadékok vannak a kipufogógázban. Tűzveszély.

Ne használja a hibás fűtőegységet. Fenn áll a meghibásodott készülék használatából eredő sérülésveszély.

Vezérlőpult PU-5

A vezérlőpult előlapján találhatóak:

- 1 - Be/Ki gomb a szellőzési mód kapcsolásához;
- 2 - Be/Ki gomb a fűtőegység kapcsolásához;
- 3 - LED a működés kijelzéséhez;
- 4 - LED a szellőzési üzemmód kijelzéséhez;
- 5 - Potenciométer fogantyúja.

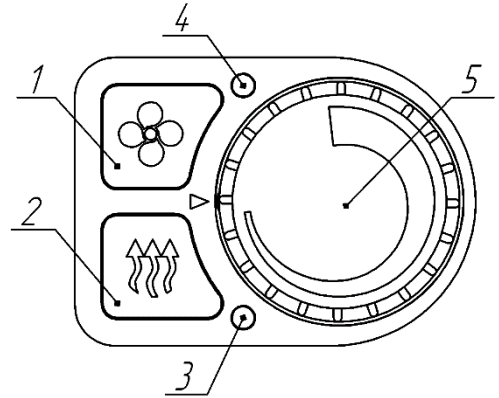

A 3. pozíciójú LED jelöli a fűtőegység állapotát.

- sárga színnel világít – fűtési mód;
- gyakran sárga színnel villog - megtisztítás folyamán;

- néha piros színnel villog – meghibásodás felmerülésénél;
- nem világít - működő fűtőegységnél.

A 4. pozíciójú LED jelzi a ventiláció üzemmódjának állapotát:

- zöld színnel világít – ha a vezérlőfülke-érzékelő nem csatlakozott és a fűtőegység ventiláció üzemmódban működik
- zöld színnel világít – szellőzési üzemmód kikapcsolása;
- sárga színnel világít – ha a vezérlőfülke-érzékelő csatlakozott és a fűtőegység fűtési üzemmódban ventiláció-funkcióval működik;
- nem világít, ha a fűtőegység nem működik, ha a szellőztetési mód ki van kapcsolva.

Vezérlőpult működtetése

- A fűtőegység a jármű elektromos rendszeréhez való csatlakoztatásánál, a 4. pozícióban lévő LED nagyon gyakran villog zöld színnel, és jelöli a csatlakozás beállításának folyamatát.
- Az 1. poz. gomb következőkre van tervezve:
 - szellőzési üzemmód bekapcsolására/kikapcsolására;
 - a szellőzési funkció bekapcsolására/kikapcsolására a fűtési üzemmódban (ha a vezérlőfülke-érzékelő csatlakoztatva van);
- A 2-es gombot úgy tervezték, hogy a fűtőegységet fűtési üzemmódba kapcsolja (korlátlan ideig), és kapcsolja ki.
- Az 5. szabályozó következőkre van tervezve:
 - a ventilátor sebességének szabályozására szellőzési üzemmódban;
 - a fűtőegység fűtési teljesítmény szabályozására "min"-ől "max"-ig kW fűtési üzemmódban;
 - a kívánt lég hőmérsékletet szabályozására 1°C -ól (vagy 15°C*) legfeljebb 30°C-ig, a fűtési üzemmódban, amikor csatlakoztatva van a vezérlőfülke-érzékelő.

* A fűtőegység változatától és gyártási évétől függően.

A vezérlőpult szerelése

- A vezérlőpult szereléséhez alkalmazza a lyukak jelölését a beállítási felületre.
- Szerelje le a potenciométer fogantyúját. A leszerelés előtt vegye figyelembe a fogantyúnak a pulttesthez viszonyított helyzetét.
- Helyezze a pultot a felületre, rögzítve egy csavarral.
- Állítsa a potenciométer fogantyúját ugyanabba a helyzetbe, egyesítve a műanyag alkatrész szélét a potenciométerben lévő nyílásos fogantyúban.

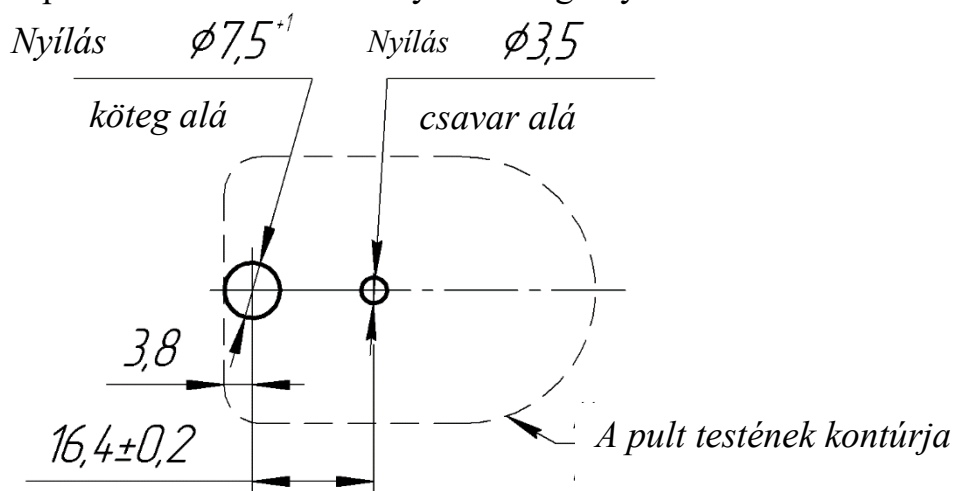

1. sz. ábra

Üzem módok

"kapacitás szerint"
(ha a vezérlőfülke-
érzékelő nincs
csatlakoztatva)

- a helyiség leggyorsabb felmelegítésére van tervezve;
- a fűtőegység folyamatosan a beállított kapacitásértéknél működik.

"hőmérséklet szerint"
(ha a vezérlőfülke-
érzékelő
csatlakoztatva van)

- a helyiség az előírt hőmérsékletre történő felmelegítésre van tervezve;
- a hőteljesítmény csökkenése, miközben csökken a kívánt hőmérséklet és a helyiség hőmérséklet közötti különbség.

"szellőzés"*

- a helyiségben lévő légkeringésre van tervezve;

A "szellőztetés fűtés
során" funkció
(ha a vezérlőfülke-
érzékelő
csatlakoztatva van)

- a helyiségben szükséges hőmérséklet fenntartására van tervezve;
- a kívánt hőmérséklet elérésekor a helyiség fűtése leáll, elindul a helyiségben lévő légkeringés;
- szabályozza a szobahőmérsékletet, amikor a hőmérséklet a kívánt hőmérséklet alá esik, a fűtőegység fűtési üzemmódba kapcsol.

Üzem módok különlegességei

- A "kapacitás szerint" vezérlési mód kiválasztásakor a fűtőegység folyamatosan működik a kiválasztott hőteljesítménynél. A kellemes hőmérséklet elérésénél ajánlatos csökkenteni a készülék kapacitását, szellőztetni a helyiséget vagy kikapcsolni a fűtőegységet.
- Amikor a vezérlőfülke-érzékelő csatlakoztatva van, a fűtőegység automatikusan "hőmérséklet szerint" működik. A fűtőegység fenntartja a kívánt hőmérsékletet (1 vagy 15 * 30 ° C), míg a hőteljesítmény a levegő hőmérsékletétől függően "max" -tól "minimumig" változik. Minél magasabb a levegő hőmérséklete, annál kevesebb meleget fog kibocsátani a fűtőegység.

* A fűtőegység változatától és gyártási évétől függően. Az 1° és 30°C közötti hőszabályozási programverzió 2014. márciusától indult.

A potenciométer fogantyújának pozíciója (megközelítőleg) a vezérlőfülke-érzékelő csatlakoztatásakor:

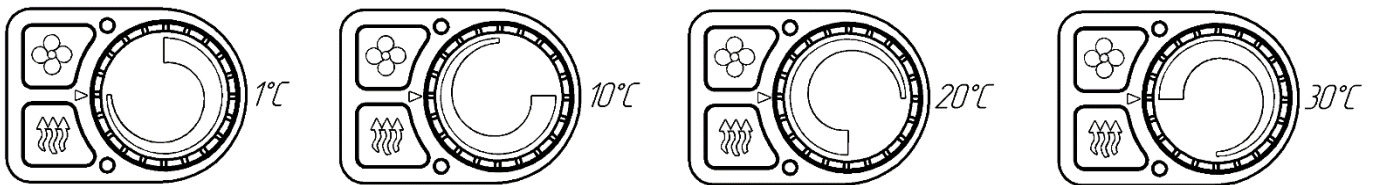

Amikor a vezérlőfülke érzékelő csatlakoztatva van, a kívánt hőmérséklet elérése után:

- amikor **nem aktív** a "szellőzés" funkció, a fűtőegység átkapcsol "minimális" üzemmódba. A fűtőegység további működése helyiségben lévő hőmérséklettől függ:

- a) ha a hőmérséklet tovább emelkedik, akkor a fűtőegység továbbra is "minimális" teljesítmény mellett fog működni. A fűtőegységet kézzel lehet bekapcsolni.
- b) ha a hőmérséklet csökkenni kezd, akkor a fűtőegység fokozatosan növeli a hőteljesítményt, megpróbálja fenntartani a kívánt hőmérsékletet a helyiségben. A fűtőegységet kézzel lehet bekapcsolni.

- amikor a "szellőztetés" funkció **aktív** van, a beállított hőmérséklet elérésekor az égés megáll, és megkezdődik a helyiségben lévő légmentés. Amikor a helyiség hőmérséklete 5 ° C-kal csökken a kívánt hőmérséklet alá, akkor megtörténik a fűtőegység következő indítása. A fűtőegységet kézzel lehet bekapcsolni.



Tilos a fűtőegység elektromos táplálás kikapcsolása, amíg nem ér véget a fűtőegység tisztítási ciklusa.



Ha a fülkehőmérséklet-érzékelő áramköre megszakad (működés közben), akkor a fűtőegység a közepes teljesítmény üzemmódra vált.

A vezérlőfülke-érzékelő csatlakoztatva van

A vezérlőfülke-érzékelő nincs csatlakoztatva

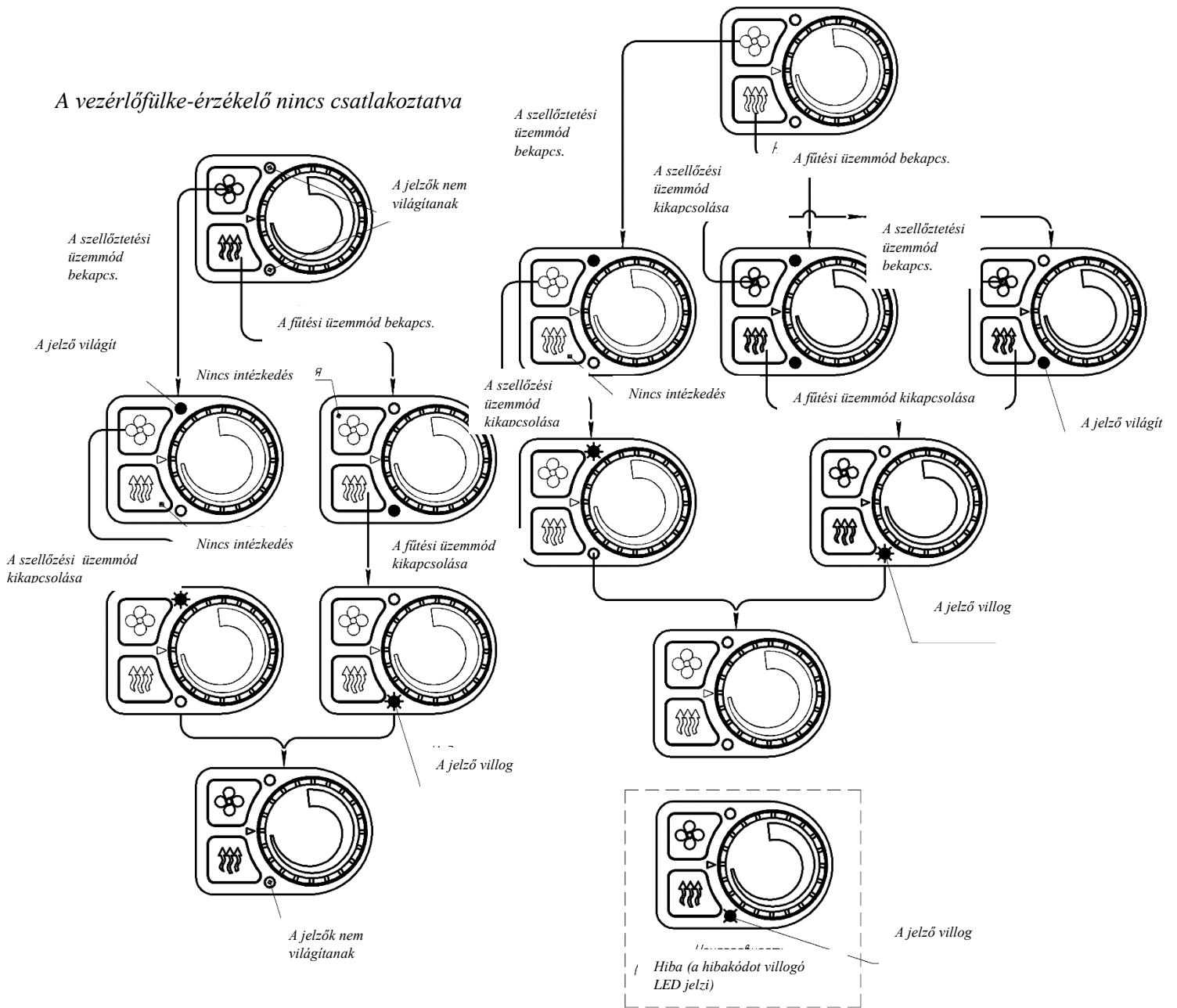

A vezérlőpult működési sémája

Meghibásodások

A fűtőegység működtetése során fellépő működési zavarok kódolásra kerülnek és a vezérlőpanelen automatikusan megjelenik a piros LED villogó 4. pozíciója (szünet után). A meghibásodás visszaállítása bármely gomb megnyomásával történik.



FIGYELEM

A karbantartást és a javítást csak tanított és szakképzett szakember végezheti!

A következő meghibásodásokat önmagában megszüntetheti (1. táblázat). Minden egyéb meghibásodás esetén (2. táblázat), vagy ha nem tudja megoldani a problémát önállóan, forduljon a szervizközpontba.

1. táblázat

| A villogások mennyisége | A meghibásodás leírása | Hozzászólás. Hibaelhárítás |
|-------------------------|---|--|
| 1 | A hőcserélő túlmelegedése | Ellenőrizze a fűtőegység bemeneti és kimeneti csőcsonkját, nincs-e szabad bemenete és kimenete a a fűtendő levegő bevezetéséhez és kifolyásához. |
| 2 | Az indítási kísérletek kimerültek | Ellenőrizze az üzemanyag-áramlást (vizsgálja meg az üzemanyag-vezetékét). Ellenőrizze az égéslevegő-ellátó rendszert és a gázvezető csővezetékét. |
| 3 | Túllépett a megengedhető mennyiségű lánghiba működés közben | Ellenőrizze az üzemanyag-áramlást (vizsgálja meg az üzemanyag-vezetékét). Ellenőrizze az égéslevegő-ellátó rendszert és a gázvezető csővezetékét. |
| 8 | A vezérlőpult és a vezérlőegység között nincs kapcsolat | Ellenőrizze a csatlakozó vezetéseket, csatlakozókat. A vezérlőpanel nem kapja meg az adatokat a vezérlő egységről. |
| | | Ellenőrizze a csatlakozó vezetéseket, csatlakozókat. A vezérlő egység nem kap adatokat a vezérlőpultról. |

| Mennyiség villogás | A meghibásodás leírása | Hozzászólás. Hibaelhárítás |
|--------------------|--|---|
| 9 | Leállítás, túlfeszültség | Ellenőrizze az akkumulátort, a feszültségszabályozót és az elektromos vezetékeket. A hálózati csatlakozó 1. és 2. érintkezői közötti feszültség nem lehet 30V felett (12V-os készülék esetén - legfeljebb 16V). |
| | Leállítás, feszültségcsökkenés és | Ellenőrizze az akkumulátort, a feszültségszabályozót és az elektromos vezetékeket. A hálózati csatlakozó 1. és 2. érintkezői közötti feszültségnek nem szabad 20V-nál kisebbnek lennie (12V-os készülék esetén - nem kevesebb, mint 10V). |
| 10 | Túllépte a szellőzés idejét | Ellenőrizze a levegőbeömlőnyílást és a kipufogócsövet. Ha eldugul, távolítsa el az idegen részecskéket. |
| 12 | Túlmelegedés a vezérlő egység zónájában. | Ellenőrizze a fűtőegység bemeneti és kimeneti csőcsonkját, nincs-e szabad bemenete és kimenete a levegő bevezetéséhez és kifolyásához. |
| | Túlmelegedés a láng jelzése szerint | Ellenőrizze az égéslevegő-ellátó rendszert és a gázvezető csővezetékét. Ismételje meg az indítást, hogy lehűtse a fűtőegységet. |
| 13* | Lánghiba az égéskamrában a feszültségcsökkenés és miatt | Ellenőrizze az akkumulátort, elektromos vezetékeket. (A feszültségcsökkenés az elektromos indító hosszabb indítása miatt merülhet fel). |
| 14* | Túlmelegedés a fűtőegység belsejében a fűtött levegő kimeneti hőmérséklet-érzékelő zónájában | Ellenőrizze a fűtőegység bemeneti és kimeneti csőcsonkját, nincs-e szabad bemenete és kimenete a levegő bevezetéséhez és kifolyásához. |
| 16* | Fűtőegység blokkolt** | A fűtőegység feloldásához lépjen kapcsolatba a szervizközponttal. |

* - csak a AIR-8D típusú fűtőegységek számára

** **Figyelem!** Ha a fűtőegység indításánál vagy működésénél a "Túlmelegedés" hiba háromszor egymás után megismétlődik, akkor a fűtőegység blokkolva lesz. A blokkolás a túlmelegedés ténye alapján történik, függetlenül azokról az érzékelőktől, amelyeken a hibák rögzülnek. Blokkolás esetén a pulton 16-szor fog villogni a LED. A fűtőegység feloldásához lépjen kapcsolatba a szervizközponttal.

2. táblázat

| A villogások mennyisége | A meghibásodás leírása |
|-------------------------|---|
| 4 | Izzítógyertya meghibásodása |
| 5 | Lángjelző meghibásodása |
| 6 | A vezérlőpulton lévő beépített hőérzékelő meghibásodása |
| 7 | Az üzemanyag-szivattyú meghibásodása |
| 11 | A légszivattyú meghibásodása A fordulatok a névleges alá csökkentek |
| | A motor nem forog |
| | A motor forog ellenőrzés nélkül |
| 15* | A felmelegedett levegő- kimenet hőérzékelőjének meghibásodása |
| 17* | A test hőmérséklet-érzékelő áramkörének szakadása |
| 19* | Megváltozott az érzékelő szerkezete |
| 20* | A lángindikátor hőmérséklete a szokásosnál magasabb |

* - csak a AIR-8D típusú fűtőegységek számára

Gyártó: AUTOTERM LLC
 Paleju 72, Marupe, Lettország, LV-2167
 Garancia: warranty@autoterm.com
 Műszaki támogatás: service@autoterm.com
 www.autoterm.com